

NOWY OPEL VIVARO /

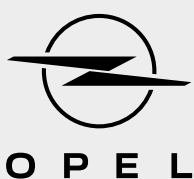

CENY KATALOGOWE NETTO

NOWY OPEL VIVARO FURGON

WERSJA	SILNIK	SKRZYNIA BIEGÓW	CENA NETTO
LONG	1.5 DIESEL 120 KM S/S	M6	123 400 zł
	2.0 DIESEL 145 KM	M6	130 600 zł
	2.0 DIESEL 145 KM S/S	EAT8	139 900 zł
	2.0 DIESEL 180 KM S/S	EAT8	144 400 zł
	Electric e136 KM akumulator 50 kWh	AT1	183 900 zł
	Electric e136 KM akumulator 75 kWh	AT1	207 900 zł
EXTRA LONG	1.5 DIESEL 120 KM S/S	M6	130 400 zł
	2.0 DIESEL 145 KM	M6	137 600 zł
	2.0 DIESEL 145 KM S/S	EAT8	146 900 zł
	2.0 DIESEL 180 KM S/S	EAT8	151 400 zł
	Electric e136 KM akumulator 50 kWh	AT1	188 400 zł
	Electric e136 KM akumulator 75 kWh	AT1	215 800 zł

NOWY OPEL VIVARO FURGON BRYGADOWY

WERSJA	SILNIK	SKRZYNIA BIEGÓW	CENA NETTO
LONG	2.0 DIESEL 145 KM	M6	144 600 zł
	2.0 DIESEL 145 KM S/S	EAT8	153 900 zł
	2.0 DIESEL 180 KM S/S	EAT8	158 400 zł
	Electric e136 KM akumulator 50 kWh	AT1	197 900 zł
	Electric e136 KM akumulator 75 kWh	AT1	221 900 zł
EXTRA LONG	2.0 DIESEL 145 KM	M6	152 100 zł
	2.0 DIESEL 145 KM S/S	EAT8	161 400 zł
	2.0 DIESEL 180 KM S/S	EAT8	165 900 zł
	Electric e136 KM akumulator 50 kWh	AT1	205 400 zł
	Electric e136 KM akumulator 75 kWh	AT1	229 400 zł

NOWY OPEL VIVARO FURGON BRYGADOWY FLEX

WERSJA	SILNIK	SKRZYNIA BIEGÓW	CENA NETTO
LONG	1.5 DIESEL 120 KM S/S	M6	139 900 zł
	2.0 DIESEL 145 KM	M6	147 100 zł
EXTRA LONG	2.0 DIESEL 145 KM	M6	154 600 zł

NOWY OPEL VIVARO PLATFORMA

WERSJA	SILNIK	SKRZYNIA BIEGÓW	CENA NETTO
LONG	2.0 DIESEL 145 KM S/S	M6	129 500 zł
	Electric e136 KM akumulator 50 kWh	AT1	182 000 zł
	Electric e136 KM akumulator 75 kWh	AT1	206 000 zł

M6 – manualna skrzynia biegów o 6 przełożeniach **EAT8** – automatyczna skrzynia biegów EAT o 8 przełożeniach **S/S** – system Stop & Start
AT1 – automatyczna przekładnia redukcyjna, o stałym przełożeniu

NOWY VIVARO - WYPOSAŻENIE

KOD	PAKIETY WYPOSAŻENIA	Furgon	Brygadowy	Brygadowy Flex	Platforma
BQ01	Pakiet Converter - wzmocnione akumulator i alternator - instalacja elektryczna do montażu haka z system stabilizacji toru jazdy przyczepy (nie zawiera części mechanicznych) (AQ11) - przyłącze dla adaptatora nadwozia i moduł zarządzania przyczepą (QC06)	2 000	2 000	2 000	S
GA04	Pakiet Worksite - system Grip Control i koła ZHZQ - podwyższona ładowność (CZ02) - zwiększony prześwit - 175 mm (SE02) - osłona pod silnikiem (FX01) - koło zapasowe (RS03) * dla wszystkich wersji EXTRA LONG ** ZHZQ zostanie usunięty w przypadku jednoczesnego zamówienia pakietu GA04 i felg alu. ZHZJ Niedostępny dla wersji elektrycznych	4 600 / 2 400* / -	4 600 / 2 400* / -	4 600 / 2 400* / -	2 400 / -
J6RZ	Pakiety: - City (WYAX) - Connect Nav (ZJA9)	7 200	7 200	7 200	-
J6S0	Pakiety: - Surround View (WYAY) - Connect Nav (ZJA9)	ND	-	-	-
J6S1	Pakiety: - Dynamic Surround View (WYAZ) - Connect Nav (ZJA9)	8 400	-	-	-
J6S2	Pakiety: - Dynamic Surround View (WYAZ) - Connect Nav (ZJA9) - Style (PD22) - Comfort (YD01) Tylko do wersji LONG	-	13 200	-	-
J6S3	Pakiet: - Dynamic Surround View (WYAZ) - Connect Nav (ZJA9) - Style (PD69) - Comfort (YD01) Tylko do wersji EXTRA LONG	-	13 200	-	-
NA01	Pakiet Winter - fotele podgrzewane pierwszego rzędu z regulacją za pomocą pokrętle w 3 zakresach - boczne poduszki bezpieczeństwa (NF26), Standard dla wersji Brygadowych - podgrzewana kierownica skórzana, wielofunkcyjna (nieдоступna z ePTO)	2 000	1 500	1 500	1 500
PD22	Pakiet Style (wersja LONG) - zderzak przód i tył, osłony lusterek bocznych, klamki i listwy ochronne boczne w kolorze nadwozia - światła dzienne LED - felgi stalowe czarne 17" z kolkami (ZHYY) (za wyjątkiem pojazdów wyposażonych w system Grip Control) - lusterka boczne składane elektrycznie (HU02) - światła przeciwmgłowe (PR06) Niekompatybilny z lakierami flotowymi specjalnymi	2 400	2 400	2 400	-
PD47	Pakiet Style (wersja Platforma) - zderzak przód, osłony lusterek bocznych, klamki i listwy ochronne boczne w kolorze nadwozia - światła dzienne LED - felgi stalowe czarne 17" z kolkami (ZHYY) (za wyjątkiem pojazdów wyposażonych w system Grip Control) - lusterka boczne składane elektrycznie (HU02) - światła przeciwmgłowe (PR06) Niekompatybilny z lakierami flotowymi specjalnymi	-	-	-	2 400
PD69	Pakiet Style (wersja EXTRA LONG) - zderzak przód, osłony lusterek bocznych, klamki i listwy ochronne boczne w kolorze nadwozia - zderzak tylny: lakierowane części boczne, część centralna nielakierowana - światła dzienne LED - felgi stalowe czarne 17" z kolkami (ZHYY) (za wyjątkiem pojazdów wyposażonych w system Grip Control) - lusterka boczne składane elektrycznie (HU02) - światła przeciwmgłowe (PR06) Niekompatybilny z lakierami flotowymi specjalnymi	2 400	2 400	2 400	-
PR06	Pakiet Visibility - lusterka boczne składane elektrycznie (HU02) - światła przeciwmgłowe (PR06) (P) - zawarte w : PD22, PD47, PD69, WYAW, WYAY, WYAZ, ZJA9, YD01	1 000 / P	1 000 / P	1 000 / P	1 000 / P
WYAW	Pakiet Monitor Martwego Pola - system wykrywania obiektów w martwym polu (A001) - czujniki parkowania przód (UB03) - Flankguard - boczny asystent parkowania, wykrywanie stałych przeszkód - światła przeciwmgłowe (PR06) - lusterka boczne składane elektrycznie (HU02) (P) - zawarte w WYAY	3 200 / P	3 200 / P	3 200	-

NOWY VIVARO - WYPOSAŻENIE

KOD	PAKIETY WYPOSAŻENIA	Furgon	Brygadowy	Brygadowy Flex	Platforma
WYAX	Pakiet City - IVI MID radio AM/FM/DAB z 10" kolorowym ekranem dotykowym, Mirror Screen (WiFi), komendy głosowe, gniazdo USB typu C, 4 głośniki, łączność 4G przez BSRF: połączenia SOS i Assistance, OTA 4G, wbudowana instrukcja obsługi, oferty usług marki OPEL, programowalne ogrzewanie i ładowanie w wersjach elektrycznych (ZJA6) - wyświetlacz kierowcy 10" cyfrowy, kolorowy (GMAZ) - kamera cofania 180°, wizualizacja na ekranie dotykowym, funkcja widoku 180° z góry - programowalny tempomat (P) - zawarte w WYAY	3 000 / P	3 000 / P	3 000	-
WYAY	Pakiet Surround View - IVI MID radio AM/FM/DAB z 10" kolorowym ekranem dotykowym, Mirror Screen (WiFi), komendy głosowe, gniazdo USB typu C, 4 głośniki, łączność 4G przez BSRF: połączenia SOS i Assistance, OTA 4G, wbudowana instrukcja obsługi, oferty usług marki OPEL, programowalne ogrzewanie i ładowanie w wersjach elektrycznych (ZJA6) - Wyświetlacz kierowcy 10" cyfrowy, kolorowy (GMAZ) - Kamera cofania 180°, wizualizacja na ekranie dotykowym, funkcja widoku panoramicznego - system wykrywania obiektów w martwym polu (AO01) - czujniki parkowania przód (UB03) - Flankguard - boczny asystent parkowania, wykrywanie stałych przeszkód - światła przeciwmgłowe (PRO6) - lusterka boczne składane elektrycznie (HU02) - programowalny tempomat (P) - zawarte w WYAZ	5 800 / P	5 800 / P	-	-
WYAZ	Pakiet Dynamic Surround View - cyfrowe lusterko wsteczne z obrazem z dwóch kamer umieszczonych centralnie i w prawym lusterku zewnętrznym - IVI MID radio AM/FM/DAB z 10" kolorowym ekranem dotykowym, Mirror Screen (WiFi), komendy głosowe, gniazdo USB typu C, 4 głośniki, łączność 4G przez BSRF: połączenia SOS i Assistance, OTA 4G, wbudowana instrukcja obsługi, oferty usług marki OPEL, programowalne ogrzewanie i ładowanie w wersjach elektrycznych (ZJA6) - wyświetlacz kierowcy 10" cyfrowy, kolorowy (GMAZ) - kamera cofania 180°, wizualizacja na ekranie dotykowym, funkcja widoku panoramicznego - system wykrywania obiektów w martwym polu (AO01) - czujniki parkowania przód (UB03) - Flankguard - boczny asystent parkowania, wykrywanie stałych przeszkód - światła przeciwmgłowe (PRO6) - lusterka boczne składane elektrycznie (HU02) - programowalny tempomat	6 800	6 800	-	-
YD01	Pakiet Comfort - bezkluczkowy system otwierania drzwi (YD01) - dwa piloty, identyfikatory bezkluczkowego systemu otwierania drzwi (JA18) - klimatyzacja automatyczna, dwustrefowa z automatyczną recyrkulacją powietrza (RE07) - podgrzewana kierownica skórzana, wielofunkcyjna z manetkami zmiany biegów lub rekuperacji w wersjach elektrycznych (VH04) - ładowarka indukcyjna (E301) - światła przeciwmgłowe (PRO6) - lusterka boczne składane elektrycznie (HU02) - lakierowane klamki drzwi - elektryczny hamulec postojowy (FH05) std. dla wersji elektrycznych - ozdobne elementy deski rozdzielczej i boczów drzwi - zamknięty schowek na górze deski rozdzielczej, umieszczony centralnie (RB32) - zamknięty dolny schowek pasażera * dla wersji elektrycznych	4 400 / 3 900*	4 400 / 3 900*	-	-
ZJA9	Pakiet Connect Nav - IVI HIGH radio AM/FM/DAB z 10" kolorowym ekranem dotykowym i nawigacją, Mirror Screen (WiFi), komendy głosowe, gniazdo USB typu C, 4 głośniki, łączność 4G przez BSRF: połączenia SOS i Assistance, OTA 4G, wbudowana instrukcja obsługi, oferty usług marki OPEL, programowalne ogrzewanie i ładowanie w wersjach elektrycznych (ZJA9) - wyświetlacz kierowcy 10" cyfrowy, kolorowy (GMAZ) - ładowarka indukcyjna w wersjach Brygad. Flex i Platforma (E301) - lusterka boczne składane elektrycznie (HU02) - światła przeciwmgłowe (PRO6) - programowalny tempomat	5 300	5 300	5 300	5 300
ZVKS	Pakiet Drive Assist - tempomat adaptacyjny dla wersji z manualną skrzynią biegów, do prędkości min. 30 km/h (RG35) - kamera i czujnik radarowy - system automatycznego hamowania awaryjnego z poprzedzającym go ostrzeżeniem o możliwej kolizji z przodu (AEB5) (D424) - elektryczny hamulec postojowy (FH05) - podgrzewana kierownica skórzana, wielofunkcyjna (VH04) - podgrzewany fotel kierowcy (NA03) Niedostępny z silnikiem 1.5 120KM	2 900	2 900	-	-
ZVKT	Pakiet Drive Assist - tempomat adaptacyjny dla wersji z automatyczną skrzynią biegów, STOP&GO (RG37) - kamera i czujnik radarowy - system automatycznego hamowania awaryjnego z poprzedzającym go ostrzeżeniem o możliwej kolizji z przodu (AEB5) (D424) - elektryczny hamulec postojowy (FH05) - podgrzewana kierownica skórzana, wielofunkcyjna z manetkami zmiany biegów lub rekuperacji w wersjach elektrycznych (VH04) - podgrzewany fotel kierowcy (NA03) Niedostępny z ePTO * dla wersji elektrycznych	2 900 / 2 400*	2 900 / 2 400*	-	-

NOWY VIVARO - WYPOSAŻENIE

KOD	BEZPIECZEŃSTWO I SYSTEMY WSPOMAGANIA	Furgon	Brygadowy	Brygadowy Flex	Platforma
RS02	Systemy - ABS z BAS oraz - ESP z ASR 9.3 i Hill Assist (wspomaganie ruszania na wzniesieniu)	S	S	S	S
D427	System automatycznego hamowania awaryjnego z poprzedzającym go ostrzeżeniem o możliwej kolizji z przodu (VAEB)	S	S	S	S
LI15	Układ ostrzegania o niezamierzonej zmianie pasa ruchu i korekty toru jazdy	S	S	S	S
E802	System monitorowania skupienia kierowcy na prowadzeniu (DAA3)	S	S	S	S
RG31	Inteligentny tempomat z rekomendacją dozwolonej prędkości i ogranicznikiem prędkości	S	S	S	S
YR22	Moduł telematyczny BTA lub BSRF - połączenia SOS i Assistace, usługi zdalne marki OPEL, zdalne programowania ogrzewania kabiny i ładowania baterii w przypadku wersji elektrycznych	S	S	S	S
LA09	Reflektory przednie ze światłami do jazdy dziennej	S	S	S	S
LA10	Wysokiej klasy reflektory przednie w pełni Eco LED ze światłami do jazdy dziennej	2 000	2 000	-	-
NB08	System automatycznego włączania świateł mijania i wycieraczek szyby przedniej	S	S	S	S
YQ02	System automatycznej zmiany świateł drogowych i mijania	S	S	S	S
CG26	Pasy bezpieczeństwa trzypunktowe dla foteli bocznych 1-go rzędu, regulowane na wysokość, z napinaczami pirotechnicznymi i ogranicznikiem napięcia	S	S	S	S
CG32	Pasy bezpieczeństwa trzypunktowe fotela centralnego 1-go rzędu	S	S	S	S
RS13	Pasy bezpieczeństwa trzypunktowe dla wszystkich miejsc w 2-gim rzędzie	-	S	S	-
RS14	Czujniki niezapiętych pasów bezpieczeństwa	S	S	S	S
RS01	Poduszka bezpieczeństwa kierowcy	S	S	S	S
NN01	Podwójna czołowa poduszka bezpieczeństwa pasażerów z możliwością odłączenia	S	S	S	S
NF26	Boczne poduszki bezpieczeństwa dla kierowcy i pasażera w pierwszym rzędzie, ochrona klatki piersiowej poduszki w oparciach siedzeń, głowy, poduszki kurtynowe (P) - zawarte w pakiecie NA01	P	S	S	P
RS16	Komputer pokładowy	S	S	S	S
RS04	Odcięcie paliwa w przypadku zderzenia	S	S	S	S
UE05	Czujnik ciśnienia w oponach (pomiar pośredni)	S	S	S	S
WYAV	Czujniki parkowania z tyłu	S	S	S	
KOD	FOTELE				
WAAS	Dwa pojedyncze fotele z podłokietnikami kierowcy i pasażera, regulacja fotela kierowcy: wzdłużna, pochylenia oparcia, wysokości, odcinka lędźwiowego, regulacja fotela pasażera: wzdłużna, oparcia	0	0	0	0
WAAF	Fotel kierowcy z podłokietnikiem, dwumiejscowa kanapa pasażerów ze schowkiem pod siedziskiem, regulacja fotela kierowcy: wzdłużna, oparcia, wysokości, odcinka lędźwiowego Dotyczy wersji Brygadowych: - wersje z jednymi drzwiami przesuwными - z oparciem składanym w stolik lub - wersje z dwoma drzwiami przesuwными - regulacja odcinka lędźwiowego fotela kierowcy	S	S	S	S
WAAT	Pakiet Flex Cargo - fotel kierowcy z podłokietnikiem i regulacją: wzdłużna, oparcia, wysokości, odcinka lędźwiowego - kanapa pasażera dwuosobowa ze schowkiem pod siedziskiem, z zagłówkami regulowanymi na wysokość - przegroda z otwieraną klapą - siedzenie skrajne pasażera podnoszone - rozkładany stolik formatu A4 w oparciu siedzenia centralnego	1700	-	-	-
CA06	Drugi rząd siedzeń - kanapa trzymiejscowa składana z zagłówkami Przegroda składana za fotelami 2-ego rzędu, krata w górnej części, dolna zintegrowana z fotelami	-	-	S	-
CA07	Drugi rząd siedzeń - kanapa trzymiejscowa dzielona 2/3 (lewa), 1/3 (prawa) z zagłówkami i dwoma podłokietnikami, schowek pod siedziskiem (2/3) Przegroda stała przeszklona, izolowana za 2-gim rzędem siedzeń	-	S	-	-

NOWY VIVARO - WYPOSAŻENIE

KOD	KOMFORT	Furgon	Brygadowy	Brygadowy Flex	Platforma
DK12	Dodatkowe ogrzewanie typu Webasto (5kW). Programowalne na ekranie radia i aktywowanie na odległość, ogrzewanie z włączonym i wyłączonym silnikiem. Niedostępne dla wersji z silnikiem 1.5 120KM i elektrycznych	4 100 / -	4 100 / -	-	-
ES04	Dwa gniazda 12V (120W maks.) - w dolnym schowku pasażera - z lewej strony ładowni przy drzwiach tylnych	S	S	S	
ES03	Gniazdo 12V (120 W maks.) w dolnym schowku pasażera	-	-	-	S
FC40	Konsola nad pierwszym rzędem siedzeń z trzema lampkami do czytania, wskaźnikami przypomnienia o zapięciu pasów, modulem telematycznym połączeń SOS i Assistance.	S	S	S	S
FH01	Manualny hamulec postojowy Standard dla wersji spalinowych	S	S	S	S
FH05	Elektryczny hamulec postojowy Standard dla wersji elektrycznych, dla spalinowych 2.0 zawarty w pakietach (P), niedostępny dla 1.5 120KM	S / P / -	S / P	-	S
RJ05	Lusterka boczne zewnętrzne sterowane elektrycznie i podgrzewane	S	S	S	S
HU03	Lusterka boczne składane manualnie	S	S	S	S
HU02	Lusterka boczne składane elektrycznie (P) - zawarte w pakietach PR06, PD22, PD47, PD69, YD01, WYAW, ZJA9	P	P	P	P
RL02	Centralne lusterko wsteczne pryzmatyczne (P) - dla konfiguracji z przeszklonymi drzwiami tylnymi i przegrodą	P	S	S	-
JA12	Dwa kluczyki z pilotem zamka centralnego, 3 przyciski; funkcja selektywnego otwierania drzwi	S	S	S	S
JA18	Dwa piloty, identyfikatory bezkluczykowego systemu otwierania drzwi (P) - zawarte w pakiecie YD01	P	P	-	-
LK11	Wyłożenie podłogi w kabinie kierowcy plastikowe (TPO)	S	-	S	S
LK15	Wyłożenie podłogi dla pierwszego i drugiego rzędu siedzeń plastikowe (TPO)	-	S	-	-
RB31	Schówek na górze deski rozdzielczej, umieszczony centralnie	S	S	S	S
RB32	Zamykany schówek na górze deski rozdzielczej, umieszczony centralnie (P) - zawarte w pakiecie YD01	P	P	-	-
EN02	Schówek na 2 smartfony w środkowej, dolnej części desce rozdzielczej	S	S	S	S
RS07	Podwójny schówek po stronie pasażera, otwarty niżej, zamknięty powyżej, chłodzony, gdy zamówiono klimatyzację automatyczną	S	S	S	S
RE01	Klimatyzacja manualna	S	S	S	S
RE07	Klimatyzacja automatyczna, dwustrefowa z automatyczną recyrkulacją powietrza (P) - zawarte w pakiecie YD01	P	P	-	-
RS05	Centralny zamek z selektywnym zamykaniem przestrzeni ładunkowej, blokowanie drzwi po ruszeniu, odblokowanie automatyczne zamków w przypadku zderzenia	S	S	S	S
RS11	Kolumna kierownicy regulowana w dwóch płaszczyznach	S	S	S	S
LT03	Szyby drzwi przednich barwione, pogrubione, sterowane elektrycznie, sekwencyjne	S	S	S	S
RS12	Szyba czołowa laminowana, akustyczna, atermiczna Za wyjątkiem Brygadowy Flex gdzie nie jest atermiczna	S	S	-	S
RS17	Pakiet akustyczny: szyba przednia akustyczna, szyby boczne pogrubione, wyciszenie odgłosów silnika i zewnętrznych	S	S	-	-
KOD	KONWERSJE				
CF19	Przystosowanie do montażu czujników niezapiętych pasów w drugim rzędzie siedzeń	100	S	S	-
NR01	Przygotowanie do montażu dodatkowego ogrzewania i chłodzenia na tył niedostępne dla wersji elektrycznej i z silnikiem 1.5 120KM	1500	-	-	-
KOD	PRZESTRZEŃ ŁADUNKOWA				
AQ05	Hak holowniczy demontowany bez narzędzi Niedostępny dla wersji elektrycznych	2 000	2 000	2 000	-
AQ10	Hak holowniczy wzmocniony (hak kulowy +obejma), demontowany za pomocą narzędzi Niedostępny dla wersji elektrycznych	2 500	2 500	2 500	-
CZ01	Standardowa ładowność Standard dla wersji spalinowych LONG za wyjątkiem Platformy Standard dla wersji elektrycznych za wyjątkiem Platformy z bat. 50 kWh	S / -	S / -	S / -	S / -
CZ02	Podwyższona ładowność: + 135kg wersje 1.5 120KM; +300kg wersja 2.0 Opcja dla spalinowych wersjach LONG i elektrycznych z baterią 50 kWh Standard dla spalinowych wersji EXTRA LONG i Platforma Niedostępne dla wersji elektrycznych z baterią 75 kWh (P) - zawarte w pakiecie GA04	2 900 / S / P	2 900 / S / P	2 900 / S / P	S / -
FC49	Oświetlenie w przestrzeni ładunkowej (R2 15W, R3 5W)	S	-	S	-
FC56	Oświetlenie LED w przestrzeni ładunkowej (R2 LED 5W, R3 LED 10W)	300	-	-	-
GB33	Wyłożenie podłogi płytą antypoślizgową 9 mm z listwami aluminiowymi	1 800	1 800	S	-
GB38	Wyłożenie podłogi płytą antypoślizgową 9 mm z listwami aluminiowymi, ścian bocznych płytą drewnianą powlekaną, obudowy nadkoli	3 400	3 400	-	-
PX00	Brak przegrody za pierwszym rzędem siedzeń	-	-	-	S

S - Wyposażenie standardowe - - Nie występuje

200 - Cena opcji netto

P - Opcja dostępna w pakiecie z inną opcją

ND - Chwilowo niedostępne

NOWY VIVARO - WYPOSAŻENIE

KOD	PRZESTRZEŃ ŁADUNKOWA	Furgon	Brygadowy	Brygadowy Flex	Platforma
PX01	Przegroda stała blaszana, nieprzeszkłona za pierwszym rzędem siedzeń	S	-	-	-
PX35	Przegroda stała blaszana, przeszklona za pierwszym rzędem siedzeń (P) - zawarte w W005/06/07	P	-	-	-
PX37	Przegroda Komfort stała przeszklona i izolowana, za pierwszym rzędem siedzeń	1 000	-	-	-
RS06	Uchwyty do mocowania ładunku - 6 na podłodze w wersjach LONG, 8 w wersjach EXTRA LONG	S	-	-	-
RS06	Uchwyty do mocowania ładunku - 4 na podłodze w wersjach LONG, 6 w wersjach EXTRA LONG	-	S	S	-
W001	Drzwi tylne dwuskrzydłowe pełne blaszane symetryczne, kąt otwarcia 180°, z zamkiem	S	S	S	-
W005	Drzwi tylne dwuskrzydłowe symetryczne, przeszklone, kąt otwarcia 180°, szyby ogrzewane, wycieraczki, zamek na drzwiach lewych (P) - zawarte w VI01	1 500 / P	1 500 / P	1 500 / P	-
W006	Kłapa tylna z ogrzewaną szybą i wycieraczką	1 500	1 500	1 500	-
W007	Kłapa tylna z otwieraną, ogrzewaną szybą i wycieraczką	2 200	2 200	-	-
WZ04	Drzwi boczne przesuwne prawe, sterowane manualnie	S	S	S	-
WZ07	Drzwi boczne przesuwne lewe, sterowane manualnie	1 700	1 700	1 700	-
RS18	Przestrzeń ładunkowa zabezpieczona do połowy wysokości panelami z tworzywa Isorel	S	S	S	-
KOD	STYL ZEWNĘTRZNY				
RS09	Zderzak przedni i tylny, lusterka boczne, listwy ochronne boczne, klamki w kolorze czarnym	S	S	S	S
VD09	R2: Szyby boczne stałe, akustyczne, P+L, przyciemniane o przepuszczalności światła ok. 30%	1 700	S	-	-
VD18	R2: Szyby boczne stałe, akustyczne, P+L, przyciemniane o przepuszczalności światła ok. 10%	1 000	-	-	-
VG02	R2: Szyby boczne przesuwne, akustyczne, P+L, przyciemniane o przepuszczalności światła ok. 30% (P) - zawarte w VD09	P	-	1 500	-
VG07	R2: Szyby boczne stałe, P+L, przyciemniane o przepuszczalności światła ok. 70%	600	-	S	-
VI01	R3: Szyby boczne stałe, P+L, przyciemniane o przepuszczalności światła ok. 70% zawiera: szyby stałe P+L w 2 rzędzie (VG07), przeszklone drzwi tylne dwuskrzydłowe (W005) Szyby przyciemniane wymagają opcji VD09 lub VD18 Niedostępne z GB38	2 400	2 400	2 400	-
KOD	SYSTEMY MULTIMEDIALNE				
GMAE	Wyświetlacz kierowcy cyfrowy, czarno-biały	S	S	S	S
VH01	Kierownica poliuretanowa, wielofunkcyjna z manetkami zmiany biegów lub rekuperacji w wersjach elektrycznych Manetki tylko w wersjach z automatyczną skrzynią biegów, niedostępne z opcjami ePTO (4201/02/03/04)	S	S	S	S
ZJA3	RCE radio AM/FM/DAB z 5" czarno-białym ekranem dotykowym, zestaw głośnomówiący Bluetooth, gniazdo USB typu A, 4 głośniki, łączność poprzez BTA: połączenia SOS i Assistance, oferty usług marki OPEL, programowalne ogrzewanie i ładowanie w wersjach elektrycznych	S	S	S	S
KOD	WYPOSAŻENIE WERSJI ELECTRIC				
4201	ePTO (Electrical Power Take Off) złącze odbioru prądu stałego 12V (1,5 kW), pod siedzeniem pasażera rozpoczęcie produkcji maj 2024	ND	-	-	ND
4202	ePTO (Electrical Power Take Off) złącze odbioru prądu przemiennego 220V (3 kW), pod siedzeniem pasażera rozpoczęcie produkcji maj 2024	ND	-	-	ND
4203	ePTO (Electrical Power Take Off) złącze odbioru prądu przemiennego 220V (3 kW), z lewej strony w połowie wysokości i długości przestrzeni ładunkowej rozpoczęcie produkcji maj 2024	ND	-	-	-
4204	ePTO (Electrical Power Take Off) złącze odbioru prądu stałego do agregatów chłodniczych, w skrzyni przyłączeniowej w komorze silnika	1 900	-	-	1 900
7S02	Kabel do ładowania akumulatora Tryb 3, złącze T2, trójfazowy (32A), zgodny z jednofazowym Wallbox (1X32A)	S	S	S	S
LZ02	Ładowarka pokładowa (OBC) jednofazowa 7,4 kW	S	S	S	S
LZ04	Ładowarka pokładowa (OBC) trójfazowa 11 kW	1 600	1 600	1 600	1 600
QU01	Szybkie ładowanie prądem stałym o mocy maks. 100 kW	S	S	S	S

NOWY VIVARO - WYPOSAŻENIE

KOD	ZAWIESZENIE	Furgon	Brygadowy	Brygadowy Flex	Platforma
FX01	Ochrona pod silnikiem Standard dla wersji elektrycznych. (P) - zawarte w GA04, K601	S / P	S / P	S / P	S / P
LV02	Zestaw naprawczy do opon (kompresor 12 V + wkład uszczelniający)	S	S	S	S
RS03	Koło zapasowe pełnowymiarowe z czarną felgą (P) - zawarte w GA04 i K601	900 / P	900 / P	900 / P	900 / P
RS10	Zawieszenie przednie - Pseudo McPherson ze stabilizatorem, zawieszenie tylne - wahacze wleczone	S	S	S	S
KOD	KOŁA				
ZHYV	Felgi stalowe szare 16" z czarnymi półkołpakami opony 215/65 R16 C 106 T Michelin AGILIS 2 (class-C) lub 215/65 R16 C 109 T Continental (class-C) w wersjach elektrycznych i Platforma: opony 215/65 R16 C 106 T Michelin AGILIS 3 (class-B)	S	S	S	S
ZHZQ	Felgi stalowe szare 17" z czarnymi półkołpakami opony 215/60 R17 C 104 H 3PMSF Michelin AGILIS ALPIN (class-D) zimowe nadające się do użytku całorocznego system Grip Control - opatentowany system antypoślizgowy, zapewniający lepszą przyczepność na śniegu, błocie i piasku nie dostępne dla wersji elektrycznych (P) - zawarte w GA04	P	P	P	P
ZHYW	Felgi stalowe szare 17" z czarnymi półkołpakami opony 215/60 R17 C 104 H Michelin AGILIS (class-C) system Grip Control - opatentowany system antypoślizgowy, zapewniający lepszą przyczepność na śniegu, błocie i piasku Tylko w wersjach elektrycznych	ND	ND	-	ND
ZHYY	Felgi stalowe czarne 17" z kołpakami opony 215/60 R17 C 104 H Michelin AGILIS (class-C) (P) - zawarte w PD22/47/69	P	P	P	P
ZHZJ	Felgi aluminiowe 17" ciemnoszare opony 215/60 R17 C 104 H Michelin AGILIS (class-C) Niedostępne z ZHZQ; usuwają ZHZQ z GA04 przy jednoczesnym zamówieniu	3 200	3 200	-	-

R1 - pierwszy rząd siedzeń

R2 - drugi rząd siedzeń

Furgon

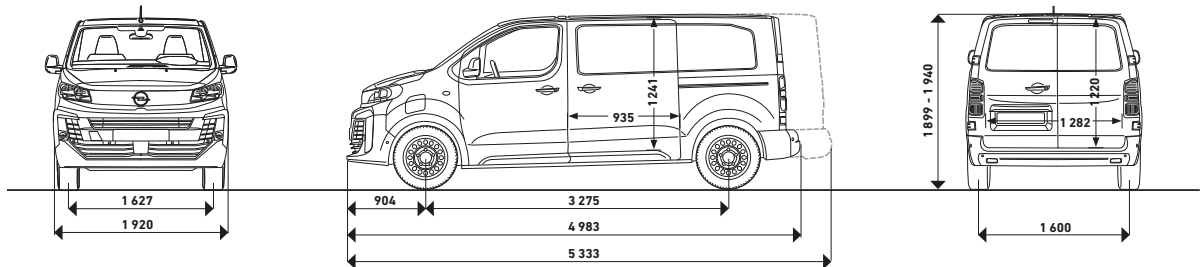

Brygadowy

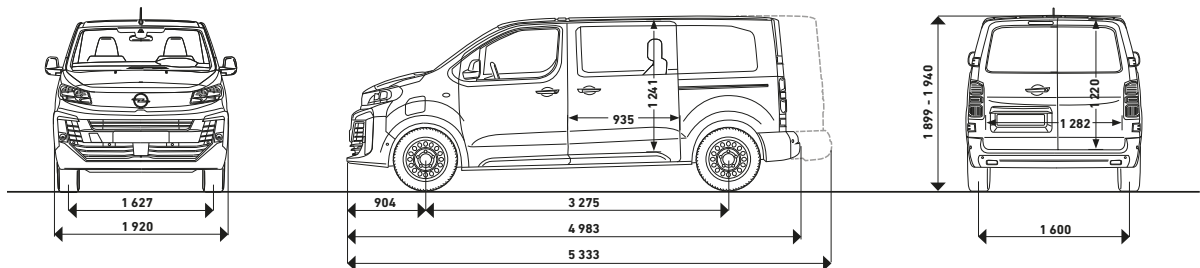

Platforma

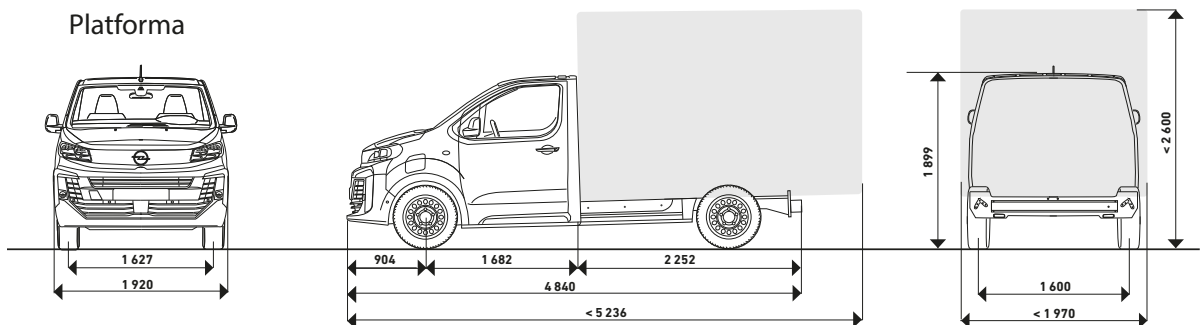

S - Wyposażenie standardowe - - Nie występuje

200 - Cena opcji netto

P - Opcja dostępna w pakiecie z inną opcją

ND - Chwilowo niedostępne

TABELA DOSTĘPNOŚCI LAKIERÓW I TAPICEREK

KOLORY	CENA KATALOGOWA zł netto	KOD	FURGON	FURGON BRYGADOWY	FURGON BRYGADOWY	PLATFORMA
Niemetaliczne						
Biały KAOLIN	0	POPR	43FT	43FT	43FT	43FT
Metaliczne						
		OMMO				
Czarny Karbon	2500	M09V	43FT	43FT	43FT	43FT
Szary Kontrast	2500	M0F4	43FT	43FT	43FT	43FT
Szary Merkur	2500	M01J	43FT	43FT	43FT	43FT

TAPICERKA

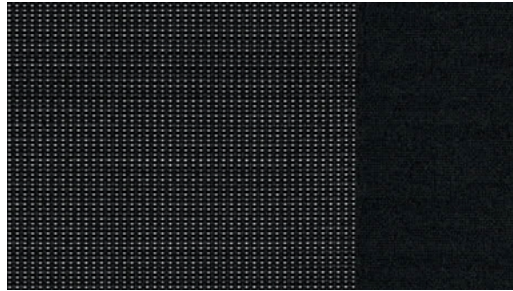

Tapicerka Vivaro 43FT
Tkanina Curitiba Triton Meltem

PODSTAWOWE LAKIERY NADWOZIA

			
Biały Kaolin lakier bazowy	Szary Kontrast metaliczny	Czarny Karbon metaliczny	Szary Merkur metaliczny

OBRĘCZE KÓŁ

Felgi stalowe szare 16" z czarnymi półkolpakami	Felgi stalowe szare 17" z czarnymi półkolpakami	Felgi stalowe czarne 17" z kolpakami	Felgi aluminiowe 17" srebrne
ZHYV	ZHZQ / ZHYW	ZHYY	ZHZL
STANDARD	OPCJA	OPCJA	OPCJA
			

WYMIARY VIVARO FURGON

WERSJE	Furgon LONG	Furgon EXTRA LONG
Wymiary zewnętrzne (mm)		
Długość całkowita	4983	5333
Zwis nadwozia przód		904
Zwis nadwozia tył	803	1153
Rozstaw osi		3275
Szerokość całkowita (bez lusterek bocznych)		1920
Szerokość całkowita (lusterka boczne rozłożone)		2204
Szerokość osi przedniej na wysokości centralnego punktu kół		1627
Szerokość osi tylnej na wysokości centralnego punktu kół		1600
Wysokość całkowita ze standardową ładownością (1)	1895	-
Wysokość całkowita ze zwiększoną ładownością (1)	1930	1935
Wysokość całkowita ze zwiększoną ładownością i w wersji podwyższonej	1935	1940
Wysokość prześwitu nadwozia (1)		150
Wysokość prześwitu w wersji podwyższonej (Pakiet Terenowy) (1)		175
Wymiary otworu ładunkowego (mm)		
Maksymalna szerokość otworu ładunkowego		1282
Wysokość tylnego otworu ładunkowego		1220
Minimalna wysokość progu ładunkowego (1)		539
Maksymalna wysokość progu ładunkowego (1)		628
Wymiary otworu po otwarciu bocznych drzwi przesuwanych (mm)		
Maksymalna szerokość otworu		935
Maksymalna wysokość otworu		1241
Wymiary wewnętrzne przestrzeni ładunkowej (mm)		
Maksymalna wysokość użytkowa przestrzeni bagażowej		1397
Maksymalna długość użytkowa podłogi (bez przegrody Flex Cargo)	2512	2862
Maksymalna długość użytkowa podłogi (z przegrodą Flex Cargo)	3674	4026
Szerokość przestrzeni bagażowej pomiędzy wnękami kół		1258
Maksymalna szerokość użytkowa przestrzeni bagażowej		1628
Pojemność użytkowa (m ³)		
Pojemność użytkowa (bez przegrody Flex Cargo)	5,3	6,1
Pojemność użytkowa (z przegrodą Flex Cargo)	5,8	6,6
Pojemność w liczbie euro-palet		3
Maksymalna liczba miejsc		3
(1) Samochód gotowy do jazdy		

VIVARO FURGON DANE TECHNICZNE

Silniki	1.5 DIESEL 120 S/S	2.0 DIESEL 145	2.0 DIESEL 145 S/S	2.0 DIESEL 180 S/S
Pojemność skokowa (cm³)	1499	1997	1997	1997
Liczba cylindrów	4	4	4	4
Typ	Turbo Diesel, wysokoprężny z wtryskiem bezpośrednim, 16 - zaworowy			
Norma emisji spalin	6.4	6.4	6.4	6.4
System Stop&Start	TAK	NIE	TAK	TAK
Skrzynia biegów				
Rodzaj - liczba przełożeń	Manualna 6-biegowa	Manualna 6-biegowa	Automatyczna 8- biegowa	Automatyczna 8- biegowa
Układ kierowniczy				
Wspomaganie kierownicy elektro-hydrauliczne	TAK			
Zawieszenie - Hamulce				
Zawieszenie	Przód : Pseudo McPherson - Tył : z wahaczami wleczonymi ustawionymi ukośnie			
Hamulce przód / tył	Tarcze wentylowane / Tarcze			
Zbiornik paliwa i AdBlue® - pojemność w litrach				
Paliwo	69			
AdBlue®	22,4			
WERSJA	LONG (L1)			
Zużycie paliwa/ Emisja CO₂ (WLTP)				
Zużycie paliwa w cyklu mieszanym (l/100 km)	6,6	7,4	7,3	7,2
Emisja CO ₂ w cyklu mieszanym (g/km)	172	194	192	188
WERSJA	EXTRA LONG (L2)			
Zużycie paliwa/ Emisja CO₂ (WLTP)				
Zużycie paliwa w cyklu mieszanym (l/100 km)	6,8	7,7	7,6	7,4
Emisja CO ₂ w cyklu mieszanym (g/km)	178	201	199	194

Wartości zużycia paliwa i emisji CO₂ określone zostały na podstawie pomiarów w cyklu WLTP (światowa zharmonizowana procedura badania pojazdów lekkich), w zależności od wersji, zgodnie z Rozporządzeniami (WE) nr 715/2007, nr 2017/1153 oraz nr 2017/1151. Tabela pokazuje wartości uzyskane z uwzględnieniem wyposażenia dodatkowego pojazdu, dla wersji w europejskim standardzie wyposażenia. Wartości mogą odbiegać od rzeczywistych, ponieważ nie uwzględniają zróżnicowanego stylu i warunków jazdy.

VIVARO ELECTRIC FURGON DANE TECHNICZNE

SILNIK	Elektryczny	
Moc maksymalna w kW (KM)	100 (136)	
Moment obrotowy Nm	260	
SKRZYNIA BIEGÓW		
Rodzaj	przekładnia redukcyjna o stałym przełożeniu	
WERSJA	LONG (L1)	
ZASIĘG (WLTP)*		
Pojemność akumulatora	50 kWh	75 kWh
Zasięg w cyklu mieszanym	do 223 km	do 352 km
Zużycie energii (WLTP)*		
Zużycie energii w cyklu mieszanym	236 Wh/km	237 Wh/km
WERSJA	EXTRA LONG (L2)	
ZASIĘG (WLTP)*		
Pojemność akumulatora	50 kWh	75 kWh
Zasięg w cyklu mieszanym	do 221 km	do 348 km
Zużycie energii (WLTP)*		
Zużycie energii w cyklu mieszanym	238 Wh/km	240 Wh/km

Wartości zużycia energii i zasięgu określone zostały na podstawie pomiarów w cyklu WLTP (światowa zharmonizowana procedura badania pojazdów lekkich), w zależności od wersji, zgodnie z Rozporządzeniami WE nr 2007/715, nr 2017/1153 oraz nr 2017/1151. Wartości mogą odbiegać od rzeczywistych, ponieważ nie uwzględniają zróżnicowanego stylu i warunków jazdy, rodzaju nawierzchni, temperatury otoczenia, trybu pracy klimatyzacji itp. Czas ładowania zależy przede wszystkim od mocy zainstalowanej ładowarki w samochodzie, rodzaju kabla do ładowania, jak również od rodzaju i mocy wybranej stacji ładowania. Wszystkie informacje były aktualne w momencie publikacji materiału. Stellantis Polska Sp. z o.o. oraz Dealerzy marki Opel zastrzegają sobie prawo do zmian specyfikacji produktów. Indywidualne uzgodnienie właściwości, ceny oraz specyfikacji technicznej pojazdu następuje w umowie sprzedaży zawieranej z Dealemem marki Opel. Aktualne informacje dostępne są na www.opel.pl oraz u Dealerów marki Opel.

OFERTY DODATKOWE

ZAPYTAJ DEALERA O OFERTĘ SPECJALNĄ

ZAPYTAJ DEALERA O OFERTĘ SIMPLYDRIVE® Z PAKIETEM SERWISOWYM

WYBIERZ PAKIET SERWISOWY OPEL FLEXCARE

PROGRAM MÓJ ELEKTRYK: ZYSKAJ DO 70 000 ZŁ DOFINANSOWANIA Z NFOŚiGW

Program „Mój elektryk” Narodowego Funduszu Ochrony Środowiska i Gospodarki Wodnej (NFOŚiGW) jest dostępny przy zakupie pojazdów zeroemisyjnych, m.in. samochodów elektrycznych (BEV). Dla samochodów osobowych, dla osób fizycznych dofinansowanie wynosi 18 750 zł do zakupu pojazdu o maksymalnej cenie 225 000 zł brutto, bez wymogów dotyczących minimalnego przebiegu rocznego. W przypadku osób posiadających Kartę Dużej Rodziny dotacja wynosi 27 000 zł, bez ograniczeń kosztu zakupu pojazdu. Dla przedsiębiorców, dofinansowanie na modele osobowe może wynieść do 27 000 zł, w przypadku zadeklarowania rocznego przebiegu powyżej 15 tys. km. Dla samochodów dostawczych (N1) limit dofinansowania wynosi 70 000 zł (do 30% kosztów kwalifikowanych) przy deklarowanym przebiegu rocznym od 20 tys. km. Szczegółowe informacje dotyczące m.in warunków składania wniosków, w tym formularza dostępnego na stronie NFOŚiGW, terminu wypłaty dotacji po zakupie pojazdu oraz pozostałych wymagań znajdują się na stronach serwisu gov.pl. Dostępność dofinansowania uzależniona jest od poziomu wykorzystania budżetu programu. Niniejsza informacja nie stanowi oferty w rozumieniu art. 66 Kodeksu cywilnego. Przedmiotowe wsparcie nie jest promocją handlową sprzedawcy pojazdu.

UMOWY SERWISOWE

UMOWY SERWISOWE OPEL TO UNIKALNA OFERTA SKIEROWANA DO KLIENTÓW, KTÓRZY CHCĄ SZCZEGÓLNIIE ZADBAĆ O SWÓJ SAMOCHÓD I CIESZYĆ SIĘ SPOKOJEM FINANSOWYM ORAZ TECHNICZNYM AŻ PRZEZ 8 LAT.

1. PRZEDŁUŻONA OCHRONA – ZABEZPIECZENIE FINANSOWE USUNIĘCIA SKUTKÓW EWENTUALNYCH AWARII,
2. PRZEGLĄDY PLUS – PROSTE ROZWIĄZANIE ZAWIERAJĄCE ZRYCZAŁTOWANY KOSZT PRZEGLĄDÓW OKRESOWYCH,
3. PEŁNA OBSŁUGA – OBEJMUJE USUNIĘCIE SKUTKÓW AWARII ORAZ PRZEGLĄD OKRESOWY,
4. PEŁNA OBSŁUGA PLUS – PEŁNA OFERTA USŁUG OPEL W ZAKRESIE UTRZYMANIA PAŃSTWA POJAZDU PRZEZ CAŁY OKRES TRWANIA UMOWY

Uwaga – niniejsza publikacja jest wyciągiem z pełnego cennika, a dostępność niektórych elementów wyposażenia może być ograniczona lub też uzależniona od zamówienia opcji dodatkowych. Szczegółowych wyjaśnień udziela Dealer marki Opel. Każdy element i pakiet wyposażenia jest oznaczony kodem fabrycznym (np. „UB03”, co tu oznacza czujniki parkowania z przodu). Oznaczenia te znajdują się w drugiej kolumnie tabeli. Wszystkie ceny zawarte w niniejszym cenniku są rekomendowanymi cenami detalicznymi netto, bez podatku VAT, zawierającymi opłatę za transport samochodu oraz podatek akcyzowy zależny od typu homologacji. Rekomendowane ceny detaliczne netto w przypadku specjalnego wyposażenia będą ważne jedynie wtedy, gdy wyposażenie to zostanie zamówione jednocześnie z danym modelem pojazdu. Podane ceny obowiązują dla modeli w lakierach bazowych – inne rodzaje lakierów dostępne są za dopłatą. Powyższe ceny mogą bez uprzedzenia ulec zmianom w zależności od zmiany cen wprowadzonych przez producenta, jak również zmian w podatkach i przepisach celnych. Niniejszy cennik unieważnia wszystkie uprzednio publikowane cenniki, które niniejszym przestają obowiązywać. Przedstawione informacje są aktualne w chwili ukazania się niniejszej publikacji. Producent zastrzega sobie w każdej chwili prawo do zmian zarówno w zakresie oferowanych modeli, ich kolorów, budowy i wyposażenia. Niniejszy cennik nie stanowi oferty w rozumieniu prawa i jest publikowany jedynie dla celów informacyjnych bez żadnej odpowiedzialności. Informacje dotyczące dostępności prezentowanych modeli oraz aktualnych cen detalicznych można uzyskać u Dealera marki Opel. Informacje na temat złomowania samochodów, przydatności do odzysku i recyklingu są dostępne pod adresem internetowym www.opel.pl.

