

OPEL MOVANO FURGON /

CENNIK / ROK PRODUKCJI 2023/ROK MODELOWY 2023



O P E L

Cennik nr 03/2023 z dnia 20 października 2023B(E6), OPPL

PROMOCJE /

DOPASOWANE DO CIEBIE

MOVANO FURGON

- // Zapytaj Dealera o ofertę specjalną
- // Zapytaj Dealera o ofertę SIMPLYDRIVE® z pakietem serwisowym
- // Wybierz pakiet serwisowy Opel FLEXCARE

MOVANO-e FURGON

- // Zyskaj do 70 000 zł z dofinansowaniem "Mój Elektryk"*
- // Zapytaj Dealera o ofertę specjalną
- // Zapytaj Dealera o ofertę SIMPLYDRIVE® z pakietem serwisowym
- // Wybierz pakiet serwisowy Opel FLEXCARE

5 x ZERO



natężenia hałasu zapachu spalin zmiany biegów drgań i wibracji emisji CO₂ podczas jazdy



*Program „Mój elektryk” Narodowego Funduszu Ochrony Środowiska i Gospodarki Wodnej (NFOŚiGW) jest dostępny przy zakupie pojazdów zeroemisyjnych, m.in. samochodów elektrycznych (BEV). Dla samochodów osobowych, dla osób fizycznych dofinansowanie wynosi 18 750 zł do zakupu pojazdu o maksymalnej cenie 225 000 zł brutto, bez wymogów dotyczących minimalnego przebiegu rocznego. W przypadku osób posiadających Kartę Dużej Rodziny dotacja wynosi 27 000 zł, bez ograniczeń kosztu zakupu pojazdu. Dla przedsiębiorców, dofinansowanie na modele osobowe może wynieść do 27 000 zł, w przypadku zadeklarowania rocznego przebiegu powyżej 15 tys. km. Dla samochodów dostawczych (N1) limit dofinansowania wynosi 70 000 zł (do 30% kosztów kwalifikowanych) przy deklarowanym przebiegu rocznym od 20 tys. km. Szczegółowe informacje dotyczące m.in warunków składania wniosków, w tym formularza dostępnego na stronie NFOŚiGW, terminu wypłaty dotacji po zakupie pojazdu oraz pozostałych wymagań znajdują się na stronach serwisu gov.pl. Dostępność dofinansowania uzależniona jest od poziomu wykorzystania budżetu programu. Niniejsza informacja nie stanowi oferty w rozumieniu art. 66 Kodeksu cywilnego. Przedmiotowe wsparcie nie jest promocją handlową sprzedawcy pojazdu

Niniejszy cennik dotyczy wyłącznie samochodów wyprodukowanych lub będących już w produkcji. Liczba modeli w ofercie jest ograniczona. Oferta może być uzależniona od bieżących możliwości produkcyjnych lub obowiązywać do wyczerpania zapasów. Samochody na składzie dealerskim mogą zawierać dodatkowe, płatne wyposażenie. Prosimy o potwierdzenie dostępności poszukiwanego modelu u Dealera marki Opel. Podane ceny (rekomenowane ceny detaliczne brutto) dotyczą pojazdów wyprodukowanych i obowiązują dla klientów indywidualnych (detalicznych). Klientów flotowych (firmy i przedsiębiorstwa prowadzące działalność gospodarczą bądź instytucje prowadzące działalność społeczną, zarejestrowane w Polsce i rejestrujące auto na terenie Polski) w sprawie zapytań ofertowych prosimy o kontakt z Dealerem marki Opel.

Wszystkie modele elektryczne marki Opel otrzymują gwarancję zachowania minimum 70% pierwotnej pojemności zespołu akumulatorów na 8 lat lub przebieg do 160 000 km. Oryginalny certyfikat, potwierdzający pojemność zespołu akumulatorów, generowany jest po każdym przeglądzie w autoryzowanej stacji obsługi. Funkcje zdalne typu zarządzanie ładowaniem akumulatorów, schładzanie lub ogrzewanie wnętrza, kontrola stanu akumulatorów i planowanie ładowania w podróży, zawarte w pakiecie Connect Plus, są bezpłatnie przez 6 miesięcy, począwszy od daty rozpoczęcia gwarancji. Po okresie próbnym dostęp do tych usług objęty jest miesięcznym lub rocznym abonamentem.

Cennik – Opel Movano Furgon

z pojedynczą kabiną, rok produkcji 2023, rok modelowy 2023B

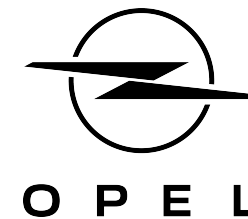

Oferta dla biznesu (zł netto*)

CENY KATALOGOWE – netto

Model	2.2 Diesel 120 KM M6	2.2 Diesel 140 KM M6	2.2 Diesel 165 KM M6	e 122 37 kWh	e 122 75 kWh
L1H1 2,8t 8,0 m ³	128 850,00 zł	-	-	Zapytaj Dealera**	-
L1H1 Heavy 3,5t 8,0 m ³	-	-	-	Zapytaj Dealera**	-
L2H1 3,3t 10,0 m ³	-	141 750 zł	-	-	-
L2H2 3,5t 11,5 m ³	-	148 050 zł	-	-	-
L2H2 Heavy 3,5t 11,5 m ³	-	150 400 zł	-	Zapytaj Dealera**	-
L3H2 3,3t 13,0 m ³	-	147 800 zł	-	-	-
L3H2 3,5t 13,0 m ³	-	151 100 zł	155 300 zł	-	-
L3H2 Heavy 3,5t 13,0 m ³	-	153 400 zł	157 600 zł	-	Zapytaj Dealera**
L3H3 3,5t 15,0 m ³	-	154 100 zł	-	-	-
L3H3 Heavy 3,5t 15,0 m ³	-	156 450 zł	160 650 zł	-	-
L4H2 Heavy 3,5t 15,0 m ³	-	156 450 zł	160 650 zł	-	Zapytaj Dealera**
L4H3 Heavy 3,5t 17,0 m ³	-	159 450 zł	163 650 zł	-	Zapytaj Dealera**

L – dostępne długości nadwozia: **1** = krótka, **2** = średnia, **3** = długa, **4** = przedłużona

H – dostępne wysokości dachu nadwozia: **1** = niski, **2** = standardowy, **3** = podwyższony

* Wszystkie ceny zawarte w niniejszym cenniku są rekomendowanymi cenami detalicznymi netto (do cen należy doliczyć podatek VAT) i dotyczą pojazdów wyprodukowanych. Oferta dotyczy przedsiębiorców. Liczba modeli w ofercie jest ograniczona. Oferta może być uzależniona od bieżących możliwości produkcyjnych lub obowiązywać do wyczerpania zapasów. Samochody na składzie dealerskim mogą zawierać dodatkowe, płatne wyposażenie. Prosimy o potwierdzenie dostępności poszukiwanego modelu u Dealera marki Opel. Dokładny opis całej oferty dostępny jest u Dealerów marki Opel. Ceny promocyjne (rekomendowane ceny detaliczne pomniejszone o rabaty wymienione w cenniku, jeśli podano) dotyczą klientów indywidualnych (detalicznych). Klientów flotowych (firmy i przedsiębiorstwa prowadzące działalność gospodarczą bądź instytucje prowadzące działalność społeczną, zarejestrowane w Polsce i rejestrujące auto na terenie Polski) w sprawie zapytań ofertowych prosimy o kontakt z wybranym Dealerem marki Opel.

** Oferta w trakcie zmian. [Zapytaj Dealera marki Opel o dostępność i szczegóły nowej oferty na wersji elektryczną Movano Electric.](#)

Wyposażenie standardowe / opcje dodatkowe		Movano
NADWOZIE		zł netto
Lakier bazowy	ON2B/ON4K	S
Lakier metaliczny	ONF4/ONE9/ONZW	2 700
Elektrycznie sterowane i podgrzewane lusterka boczne	RK04	S
Elektrycznie składane lusterka boczne	HU02	700/P
Prawe drzwi przesuwane bez okna	PC04	S
Prawe drzwi przesuwane ze stałym oknem	PC11	450
Lewy panel ze stałym oknem	BSB	1 150
Lewe drzwi przesuwane bez okna (nie dostępne w L3H3, L4H3)	PC12	1 850
Prawe i lewe drzwi przesuwane ze stałym oknem (nie dostępne w L3H3, L4H3)	PC13	2350
Tylne drzwi nieprzeszkłone otwierane pod kątem 180°	PB07	S
Tylne drzwi nieprzeszkłone otwierane pod kątem do 270° (rzeczywisty kąt otwarcia może być ograniczony drzwiami bocznymi przesuwanymi)	LL02	1 000
Tylne drzwi przeszkłone otwierane pod kątem 180° (szyby podgrzewane)	VC02	1 400
Zderzaki przedni w kolorze czarnym, boczne listwy ochronne, lusterka i klamki w kolorze czarnym	WE54	S
Światła do jazdy dziennej		S
Światła obrysowe (tylko wersje L4)	FE09	S/-
Reflektory przeciwmgielne	PR01	1 200
Zbiornik paliwa 90 litrów (tylko wersje spalinowe)	NO01	S/-
Podstawa do zamontowania haka holowniczego (nie dostępna w Movano Electric)	AQ11	1 150/-
Hak holowniczy (nie dostępny w Movano Electric)	AQ03	2 350/-
Hak holowniczy demontowany bez narzędzi (nie dostępny w Movano Electric)	AQ05	2 800/-
Uniwersalna ładowarka pokładowa 1/3-fazowa, 7,2 kW – 22 kW (tylko Movano Electric)		-/S
Kabel ładowania tryb 2, 1,8 kW 8-metrowy (do gniazdka 230 V, tylko Movano Electric)		-/S
Nadwozie – zawieszenie i koła		
Zawieszenie tylne wzmocnione, resor dwupiórowy (nie dostępne w L1H1 i w Movano Electric)	SE08	550/P/-
Obręcze kół stalowe 15x6,0" z oponami 215/70R15 (nie dostępne w wersjach Heavy i Movano Electric) <i>Cena zależna od rodzaju opon, odpowiednio: letnie / letnie Michelin Agilis / wielosezonowe (225/70 R15)</i>	MI00 / MI34/Mi32	S/ 1 150/1 000
Obręcze kół stalowe 16x6,0" z oponami 215/75R16 (dostępne tylko dla wersji Heavy i Movano Electric) <i>Cena zależna od rodzaju opon, odpowiednio: letnie / letnie Michelin Agilis / wielosezonowe</i>	MI00 MI34/Mi32	S/ 1 150/1 000
Opony całoroczne (wielosezonowe)	MI32	P
Chłapacze przeciwbłotne kół z przodu i z tyłu	PE03	P
Pełnowymiarowe koło zapasowe (pod podłogą przedziału ładunkowego) z podnośnikiem	RS03	950
Pełnowymiarowe kołpaki kół	SU01	P
Pakiet budowlany „Worksite” (nie dostępny dla wersji Heavy)	J6CN	
Układ optymalizacji trakcji IntelliGrip. Zawieszenie tylne wzmocnione, resor dwupiórowy. Dolna stalowa osłona ochronna silnika. Opony całoroczne 215/70R15. Koło zapasowe 15x6,0", z podnośnikiem. Chłapacze przeciwbłotne kół z przodu i z tyłu.	(UF04+SE08+ FX01+RS03+PE03	4 450
Pakiet budowlany „Worksite Maxi” (tylko dla wersji Heavy)		
Układ optymalizacji trakcji IntelliGrip. Zawieszenie tylne wzmocnione, resor dwupiórowy. Dolna stalowa osłona ochronna silnika. Opony całoroczne 215/75R16. Koło zapasowe 16x6,0", z podnośnikiem. Chłapacze przeciwbłotne kół z przodu i z tyłu. Osłony nadkoli kół.	XY14	5 150

Wyposażenie standardowe / opcje dodatkowe		Movano
WNĘTRZE		zł netto
Tapicerka tekstylna Darko, czarna	ORFX/35FX	S
Tapicerka winylowa, szara	ORFZ/TJFZ	0
Fotel kierowcy z regulacją w 6 kierunkach (wzdłużną, wysokości, pochylecia oparcia), z regulacją poduszki podparcia lędźwiowego, z podłokietnikiem i szufladą pod spodem	WM06	S
Podwójne siedzenie pasażera, nieregulowane, z podłokietnikiem, ze składanym oparciem środkowym tworzącym stolik	WM06	S
Pojedynczy fotel pasażera z przodu oraz fotel kierowcy z regulacją w 6 kierunkach (wzdłużną, wysokości, pochylecia oparcia) z regulacją poduszki podparcia lędźwiowego, z podłokietnikami i szufladą pod fotelem kierowcy. (dostępny tylko z tapicerką tekstylną Darko)	WM08	0
Komfortowe zagłówki foteli przednich (pełne: wypełnione pianką, niedostępne z tapicerką ORFZ)	GI01	S
Amortyzowany hydraulicznie fotel kierowcy, z podłokietnikiem (niedostępny z tapicerką winylową ORFZ, pojedynczym fotelem pasażera WM08, poduszkami bocznymi i kurtynowymi NF04 i podgrzewaniem fotela kierowcy NA03)	RH16	1 700
Podgrzewanie fotela kierowcy (tylko z ogrzewaniem postojowym XY01, niedostępne w Movano Electric)	NA03	P/-
Regulacja kolumny kierownicy przód-tył	VH01	S
Przenośna popielniczka i zapalniczka (pakiet dla palących, niedostępny z gniazdem USB)	AD01	100
Elektrycznie sterowane przednie szyby. Funkcja jednoimpulsowego sterowania oknem kierowcy.		S
Kierownica i gałka zmiany biegów pokryte skórą	VH04	P
Pakiet wnętrza „Comfort”	J6BW	
Półka sufitowa nad przednią szybą, dla kierowcy i pasażera. Zamykany schowek w środkowej części kokpitu i uchwyt na telefon/tablet.	(J001+ME09+	1 850
Szare elementy ozdobne nawiewów klimatyzacji. Chromowana obwódka zestawu wskaźników. Obudowy mocowań foteli.	GMAJ+KL10)	
Uchwyt na dokumenty/tablet na desce rozdzielczej	ME15	250
Pełna przegroda kabiny oddzielająca przedział pasażerski od ładunkowego	PX05	S
Przeszklona przegroda kabiny, z szybą przesuwaną (niedostępna z przygotowaniem do montażu klimatyzacji/ogrzewania KDA)	PX09	700
Oświetlenie przedziału ładunkowego (dwie lampki)		S
Oświetlenie LED przedziału ładunkowego	FC71	P
Gniazdo 12 V w przedziale ładunkowym	ES02	S
Drewniana płyta ochronna „standard” na podłodze przestrzeni ładunkowej	GB35	1 150
Drewniana płyta ochronna „premium” na podłodze przestrzeni ładunkowej	GB33	1 400
Panele do połowy wysokości ścian przestrzeni ładunkowej z laminatu Tefor (standard tylko dla wersji L4)	GB36	P/S
Przyłącze do konwersji (szczegóły u Dealerów)	J101	950/P
Uchwyty do zabezpieczania ładunku (2 na przegrodzie kabiny, 8 w podłodze wersji L1 i L2, 10 w podłodze wersjach L3 i L4)		S
Pakiet bagażowy „Profi” (niedostępny dla L4)		
Panele do połowy wysokości ścian przestrzeni ładunkowej z laminatu Tefor. Tyłne drzwi nieprzeszklone otwierane pod kątem do 270°.	J6CJ	3 750
Uchwyty blokujące drzwi przesuwanych i drzwi tylnych. Oświetlenie LED przedziału ładunkowego.		
Pakiet bagażowy „Profi Plus”		
Panele na ścianach i podłodze przestrzeni ładunkowej z laminatu Tefor. Tyłne drzwi nieprzeszklone otwierane pod kątem do 270°.	J6CL	8 200
Uchwyty blokujące drzwi przesuwanych i drzwi tylnych. Oświetlenie LED przedziału ładunkowego.		

Wyposażenie standardowe / opcje dodatkowe		Movano
WNĘTRZE – ogrzewanie i klimatyzacja, systemy audio-informacyjne		zł netto
Klimatyzacja sterowana ręcznie Zawiera: klimatyzowany schowek w desce rozdzielczej	RE01	S
Klimatyzacja sterowana elektronicznie, jednostrefowa	RE07	P
Pakiet zimowy „Winter”	J2RE	6 500/-
Podgrzewanie fotela kierowcy. Ogrzewanie postojowe WEBASTO z programatorem (nieдоступny z tapicerką winylową ORFZ i w Movano Electric)	(NA03+XV01)	
Przygotowanie do montażu klimatyzacji w tylnej części nadwozia (Zawiera m.in.: usunięcie przegrody kabiny PX23 – szczegóły u Dealerów)	NR01	7 000
System Radio z łączami Bluetooth®, USB. Zawiera: 4-głośnikowy system audio. Tuner cyfrowy DAB. Przyciski sterowania na kierownicy.	RC59	S
System Multimedia z łączami Bluetooth®, USB. Zawiera: kolorowy ekran dotykowy 7", funkcja integracji ze smartfonem przez Apple Car- Play™ lub Android Auto™. Tuner cyfrowy DAB. Przyciski sterowania na kierownicy.	RCAP	P
System Multimedia Navi Pro z nawigacją 3D i łączami Bluetooth®, USB. Zawiera: kolorowy ekran dotykowy 7", mapy Europy, funkcja integracji ze smartfonem przez Apple Car- Play™ lub Android Auto™. 4-głośnikowy system audio. Tuner cyfrowy DAB. Przyciski sterowania na kierownicy.	JY02	P
Dodatkowe gniazdo zasilające USB	ES13	350/P
Antena zintegrowana w prawym lusterku zewnętrznym	AT22	450
Pakiet multimedialny „Connect”	J6DF	2 350
System Multimedia (RCAP). Dodatkowe gniazdo USB. Klimatyzacja sterowana elektronicznie, jednostrefowa.		
Pakiet multimedialny „Connect Nav Plus”	J6CD	7 000
System Multimedia Navi Pro (JY02). Dodatkowe gniazdo USB. Klimatyzacja sterowana elektronicznie, jednostrefowa. Kierownica i gałka zmiany biegów pokryte skórą. System OpelConnect.		

Wyposażenie standardowe / opcje dodatkowe		Movano
BEZPIECZEŃSTWO I UKŁADY WSPOMAGAJĄCE KIEROWCĘ		zł netto
Przednia poduszka powietrzna kierowcy	SH02	S
Przednia poduszka powietrzna pasażera (nieдоступna z tapicerką winylową ORFZ)	NN01	800/P
Przednie i boczne poduszki powietrzne kierowcy i pasażera oraz kurtynowe poduszki powietrzne (tylko z pojedynczym fotelem pasażera MW08, zawierają półkę nad przednią szybą JO01)	NF04	2 800
System antypoślizgowy ABS ze wspomaganie hamowania awaryjnego BAS	UF01	S
System stabilizacji toru jazdy ESP® z system wspomaganie ruszania na pochyłościach	UFO1	S
Układ optymalizacji trakcji IntelliGrip z układem wspomaganie zjazdu ze wzniesień (nieдоступny w Movano Electric)	UFO4	P/-
Czujnik oświetlenia: automatyczny włącznik światła. Czujnik deszczu sterujący wycieraczkami przednimi.	NB08	1 000
Układy ostrzegania przed kolizją (wskaźnik odległości od pojazdu poprzedzającego) i automatycznego hamowania awaryjnego. Układ ostrzegania o niezamierzonej zmianie pasa ruchu.	D403	3 100/P
Pakiet bezpieczeństwa „City”		
Układ ostrzegania o pojeździe w martwym polu, z rozszerzonym zakresem (do 9 m) wykrywania pojazdów na wysokości przyczepy na sąsiednim pasie ruchu. Układ ostrzegania o ruchu poprzecznym z tyłu i z boku. System Multimedia (RCAP). Kamera cofania. Czujniki parkowania z tyłu. Elektrycznie składane lusterka boczne.	J4XC	3 500
Pakiet asystent kierowcy „Drive Assist”		
Układy ostrzegania przed kolizją (wskaźnik odległości od pojazdu poprzedzającego) i automatycznego hamowania awaryjnego. Układ ostrzegania o niezamierzonej zmianie pasa ruchu. Układ rozpoznawania znaków ograniczenia prędkości. Automatyczne sterowanie wycieraczkami i oświetleniem zewnętrznym – czujnik deszczu i światła, asystent światła drogowych	E702	3 500
Zdalnie sterowany zamek centralny (automatyczna blokada zamków po ruszeniu)		S
Dodatkowy kluczyk z funkcją zdalnego sterowania	JA17	150
Immobiliser		S
Alarm elektroniczny z mechaniczną blokadą przeciwkradzieżową i funkcją doryglowania zamków (deadlock)	WC05	1 650
Alarm dźwiękowy ostrzegający w trakcie manewru cofania	6R01	S
System monitorujący ciśnienie w oponach	UE01	950
Cyfrowy tachograf	HC09	3 300
Tempomat z ogranicznikiem prędkości (tylko wersje spalinowe)	RG03	S/-
Komputer pokładowy	CP01	S
Kamera cofania	UB02	P
Czujniki parkowania z tyłu	UB01	S

S – wyposażenie standardowe wersji **P** – opcja wyposażenia dostępna w pakietach lub w ramach innych elementów wyposażenia

/ Opel Movano Furgon – dane techniczne wersji Diesel

Wersja silnika	Skrzynia biegów	Dopuszczalna masa całkowita	Min. masa własna	Ładowność maksymalna	Maks. nacisk na oś		Maks. masa przyczepy		Maks. obciążenie pionowe haka	Maks. masa zespołu pojazdów	Maks. obciążenie dachu
					Przednia	Tylna	Z hamulcem	Bez hamulca			
Furgon L1H1											
2.2 Diesel 88 kW (120 KM)	Manualna 6-biegów	3,5 t	1950	1550	1870	2 000	2 500	750	100	6 000	150
2.2 Diesel 103 kW (140 KM)	Manualna 6-biegów	3,5 t	1965	1535	1870	2 000	2 500	750	100	6 000	150
		3,5 t „Heavy”	2 005	1 495	2 100	2 400	3 000	750	120	6 500	150
2.2 Diesel 121 kW (165 KM)	Manualna 6-biegów	3,5 t	1970	1530	1870	2 000	2 500	750	100	6 000	150
		3,5 t „Heavy”	2 010	1 490	2 100	2 400	3 000	750	120	6 500	150
Furgon L1H2											
2.2 Diesel 88 kW (120 KM)	Manualna 6-biegów	3,5 t	1980	1520	1870	2 000	2 500	750	100	6 000	150
2.2 Diesel 103 kW (140 KM)	Manualna 6-biegów	3,5 t	1995	1505	1870	2 000	2 500	750	100	6 000	150
2.2 Diesel 121 kW (165 KM)	Manualna 6-biegów	3,5 t	2 000	1500	1870	2 000	2 500	750	100	6 000	150
Furgon L2H1											
2.2 Diesel 88 kW (120 KM)	Manualna 6-biegów	3,5 t	1990	1510	1870	2 000	2 500	750	100	6 000	150
2.2 Diesel 103 kW (140 KM)	Manualna 6-biegów	3,5 t	2 005	1 495	1870	2 000	2 500	750	100	6 000	150
		3,5 t „Heavy”	2 045	1 455	2 100	2 400	3 000	750	120	6 500	150
2.2 Diesel 121 kW (165 KM)	Manualna 6-biegów	3,5 t	2 010	1 490	1870	2 000	2 500	750	100	6 000	150
		3,5 t „Heavy”	2 050	1 450	2 100	2 400	3 000	750	120	6 500	150
Furgon L2H2											
2.2 Diesel 88 kW (120 KM)	Manualna 6-biegów	3,5 t	2 015	1 485	1870	2 000	2 500	750	100	6 000	150
2.2 Diesel 103 kW (140 KM)	Manualna 6-biegów	3,5 t	2 030	1 470	1870	2 000	2 500	750	100	6 000	150
		3,5 t „Heavy”	2 070	1 430	2 100	2 400	3 000	750	120	6 500	150
2.2 Diesel 121 kW (165 KM)	Manualna 6-biegów	3,5 t	2 035	1 465	1870	2 000	2 500	750	100	6 000	150
		3,5 t „Heavy”	2 075	1 425	2 100	2 400	3 000	750	120	6 500	150

Wartości mas podano w kilogramach, o ile nie oznaczono inaczej. Wartości wymiarów podano w milimetrach, o ile nie oznaczono inaczej.

Tabele zawierają wybrane dane wstępne, dostępne i aktualne w momencie publikacji materiału. Wstępne wartości mogą różnić się od danych oficjalnie zatwierdzonych.

Uwaga! Część wymienionych w tabelach technicznych wersji modelu nie jest obecnie dostępna i może być wprowadzona do oferty później.

/ Opel Movano Furgon – dane techniczne wersji Diesel

Wersja silnika	Skrzynia biegów	Dopuszczalna masa całkowita	Min. masa własna	Ładowność maksymalna	Maks. nacisk na oś		Maks. masa przyczepy		Maks. obciążenie pionowe haka	Maks. masa zespołu pojazdów	Maks. obciążenie dachu
					Przednia	Tylna	Z hamulcem	Bez hamulca			
Furgon L3H2											
2.2 Diesel 88 kW (120 KM)	Manualna 6-biegów	3,5 t	2 065	1 435	1 870	2 000	2 500	750	100	6 000	150
2.2 Diesel 103 kW (140 KM)	Manualna 6-biegów	3,5 t	2 080	1 420	1 870	2 000	2 500	750	100	6 000	150
		3,5 t „Heavy”	2 120	1 380	2 100	2 400	3 000	750	120	6 500	150
2.2 Diesel 121 kW (165 KM)	Manualna 6-biegów	3,5 t	2 085	1 415	1 870	2 000	2 500	750	100	6 000	150
		3,5 t „Heavy”	2 125	1 375	2 100	2 400	3 000	750	120	6 500	150
Furgon L3H3											
2.2 Diesel 88 kW (120 KM)	Manualna 6-biegów	3,5 t	2 090	1 410	1 870	2 000	2 500	750	100	6 000	0
2.2 Diesel 103 kW (140 KM)	Manualna 6-biegów	3,5 t	2 105	1 395	1 870	2 000	2 500	750	100	6 000	0
		3,5 t „Heavy”	2 145	1 355	2 100	2 400	3 000	750	120	6 500	0
2.2 Diesel 121 kW (165 KM)	Manualna 6-biegów	3,5 t	2 110	1 390	1 870	2 000	2 500	750	100	6 000	0
		3,5 t „Heavy”	2 150	1 350	2 100	2 400	3 000	750	120	6 500	0
Furgon L4H2											
2.2 Diesel 103 kW (140 KM)	Manualna 6-biegów	3,5 t „Heavy”	2 165	1 335	2 100	2 400	3 000	750	120	6 500	150
2.2 Diesel 121 kW (165 KM)	Manualna 6-biegów	3,5 t „Heavy”	2 170	1 330	2 100	2 400	3 000	750	120	6 500	150
		4,0 t*	2 215	1 785	2 100	2 400	2 500	750	100	6 500	150
Furgon L4H3											
2.2 Diesel 103 kW (140 KM)	Manualna 6-biegów	3,5 t „Heavy”	2 145	1 355	2 100	2 400	3 000	750	120	6 500	0
2.2 Diesel 121 kW (165 KM)	Manualna 6-biegów	3,5 t „Heavy”	2 150	1 350	2 100	2 400	3 000	750	120	6 500	0
		4,0 t*	2 245	1 755	2 100	2 400	2 500	750	100	6 500	0

* Wersja DMC 4,0t jest obecnie niedostępna na rynku polskim.

Uwaga! Część wymienionych w tabelach technicznych wersji modelu nie jest obecnie dostępna i może być wprowadzona do oferty później.

/ Opel Movano Electric* Furgon – dane techniczne wersji elektrycznej

Wersja układu napędowego	Skrzynia biegów	Dopuszczalna masa całkowita	Min. masa własna	Ładowność maksymalna	Maks. nacisk na oś		Maks. obciążenie dachu
					Przednia	Tylna	
Furgon L1H1							
e 122 KM 37 kWh 90 kW (122 KM)	Przekładnia redukcyjna o stałym przełożeniu	3,5 t „Heavy”	2 410	1 090	2 100	2 400	150
Furgon L2H2							
e 122 KM 37 kWh 90 kW (122 KM)	Przekładnia redukcyjna o stałym przełożeniu	3,5 t „Heavy”	2 460	1 040	2 100	2 400	150
Furgon L3H2							
e 122 KM 37 kWh 90 kW (122 KM)	Przekładnia redukcyjna o stałym przełożeniu	3,5 t „Heavy”	2 790	710	2 100	2 400	150
Furgon L4H2							
e 122 KM 75 kWh 90 kW (122 KM)	Przekładnia redukcyjna o stałym przełożeniu	3,5 t „Heavy”	2 835	665	2 100	2 400	150
Furgon L4H3							
e 122 KM 75 kWh 90 kW (122 KM)	Przekładnia redukcyjna o stałym przełożeniu	3,5 t „Heavy”	2 835	665	2 100	2 400	0

* Wersja Movano Electric jest obecnie niedostępna na rynku polskim.

/ Opel Movano Furgon i Movano Electric Furgon – wymiary nadwozia i wnętrza

Wersja nadwozia	L1H1	L1H2	L2H1	L2H2	L3H2	L3H3	L4H2	L4H3
Wymiary zewnętrzne nadwozia (mm)								
Długość	4 963	4 963	5 413	5 413	5 998	5 998	6 363	6 363
Szerokość / z lusterkami	2 050 / 2 690	2 050 / 2 690	2 050 / 2 690	2 050 / 2 690	2 050 / 2 690	2 050 / 2 690	2 050 / 2 690	2 050 / 2 690
Wysokość maksymalna	2 254	2 522	2 254	2 522	2 522	2 760	2 522	2 760
Rozstaw osi	3 000	3 000	3 450	3 450	4 035	4 035	4 035	4 035
Min. wysokość tylnego progu załadunkowego	506	493	503	493	503	505	594	555
Szerokość bocznego otworu drzwiowego	1 075	1 075	1 250	1 250	1 250	1 250	1 250	1 250
Wysokość bocznego otworu drzwiowego	1 485	1 755	1 485	1 755	1 755	1 755	1 755	1 755
Szerokość tylnego otworu drzwiowego	1 562	1 562	1 562	1 562	1 562	1 562	1 562	1 562
Wysokość tylnego otworu drzwiowego	1 520	1 790	1 520	1 790	1 790	2 030	1 790	2 030
Wymiary wewnętrzne przestrzeni ładunkowej (mm)								
Maksymalna długość podłogi	2 670	2 670	3 120	3 120	3 705	3 705	4 070	4 070
Długość przestrzeni w połowie wysokości	2 464	2 464	2 914	2 914	3 499	3 499	3 864	3 864
Maksymalna szerokość	1 870	1 870	1 870	1 870	1 870	1 870	1 870	1 870
Szerokość między nadkolami	1 422	1 422	1 422	1 422	1 422	1 422	1 422	1 422
Maksymalna wysokość	1 662	1 932	1 662	1 932	1 932	2 172	1 932	2 172
Maksymalna objętość. m3	8,0	9,5	10,0	11,5	13,0	15,0	15,0	17,0

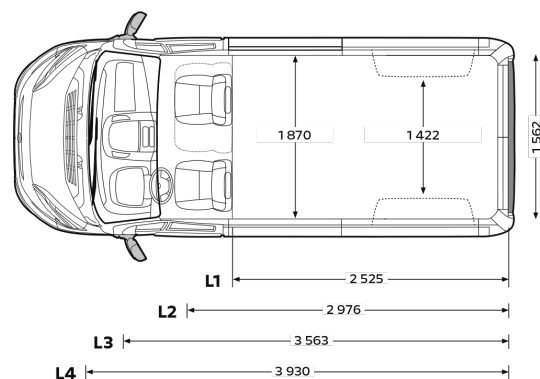
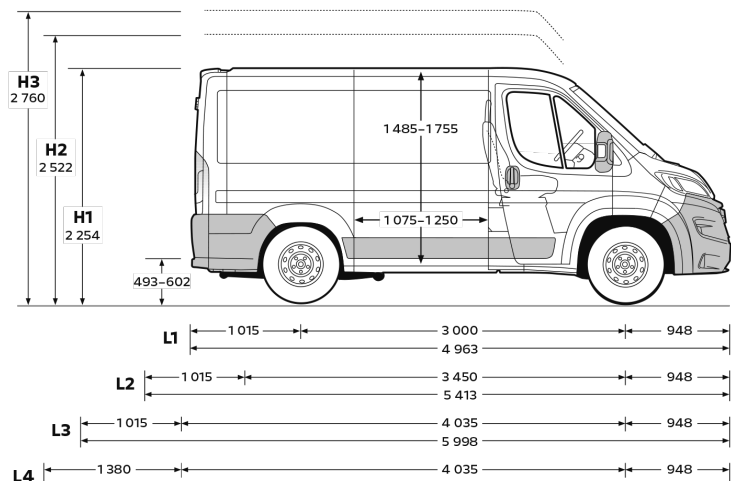
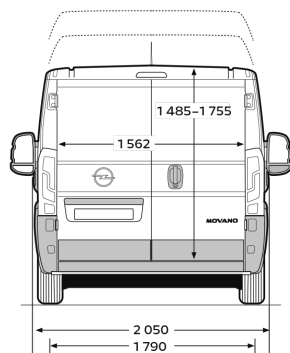
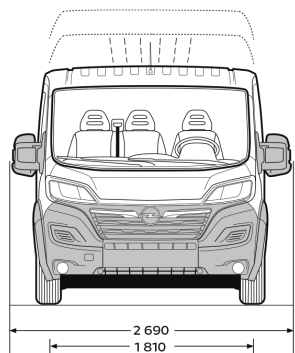

/ Opel Movano Furgon i Movano Electric Furgon – układy napędowe

Silniki Diesla	2.2 Diesel 120 KM M6	2.2 Diesel 140 KM M6	2.2 Diesel 165 KM M6
Napęd	Na przednie koła	Na przednie koła	Na przednie koła
Norma emisji spalin	Euro 6d	Euro 6d	Euro 6d
Rodzaj paliwa	Diesel	Diesel	Diesel
Liczba cylindrów	4	4	4
Pojemność skokowa, cm ³	2 179	2 179	2 179
Moc maksymalna, kW (KM) / obr./min-1	88 (120)/3 500	103 (140)/3 750	121 (165)/3 750
Maks. moment obr., Nm / obr./min-1	310/1 500	340/1 750	370/1 750
Zużycie paliwa, l/100 km, cykl mieszany WLTP	10,9–7,8	11,1–7,2	11,2–7,2
Emisja CO ₂ , g/km, cykl mieszany WLTP	285–205	292–188	295–188

Silnik elektryczny	e 122 KM	
Napęd	Na przednie koła	
Układ przeniesienia napędu	Przekładnia redukcyjna o stałym przełożeniu	
Chwilowa (1 min.) moc maksymalna, kW (KM)	140 (190)	
Stała (30 min.) moc maksymalna, kW (KM)	90 (122)	
Maksymalny moment obrotowy, Nm	260	
Pojemność energetyczna akumulatorów litowo-ionowych	37 kWh	75 kWh
Zasięg, km, cykl mieszany WLTP	117	224
Zużycie energii elektrycznej, kWh/100 km, cykl mieszany WLTP	36.2	38.4–31.7
Emisja CO ₂ , g/km	0	
Klasa energetyczna	A+++	
Ładowanie akumulatorów		
Standard ładowania AC (podwójna ładowarka pokładowa 7.2 kW 1-fazowa/22 kW 3 fazowa)	Trzb 2. 7.2-22 kW. 1/3-fazowy	
Standard ładowania DC	Trzb 4. CCS. 50 kW	
Czas ładowania AC, stacja ładowania 7.4 kW 1-fazowa (0-100%)	6 h	12 h
Czas ładowania AC, stacja ładowania 22 kW 3-fazowa (0-100%)	5 h	9 h
Czas ładowania prądem stałym DC, stacja szybkiego ładowania 50 kW (0-80%)	1 h	1 h
Maksymalna prędkość, km/h – wersja DMC 3.5 ton / wersja DMC 4.0 ton	110 / 90	

Wartości mas podano w kilogramach, o ile nie oznaczono inaczej. Wartości wymiarów podano w milimetrach, o ile nie oznaczono inaczej. Wartości zużycia paliwa i emisji CO₂ oraz zużycia energii i zasięgu określone zostały na podstawie pomiarów w cyklu WLTP (światowa zharmonizowana procedura badania pojazdów lekkich), w zależności od wersji, zgodnie z Rozporządzeniami WE nr 2007/715, nr 2017/1153 oraz nr 2017/1151. Wartości mogą odbiegać od rzeczywistych, ponieważ nie uwzględniają zróżnicowanego stylu i warunków jazdy, rodzaju nawierzchni, temperatury otoczenia, trybu pracy klimatyzacji itp. Wszystkie informacje były aktualne w momencie publikacji materiału. Stellantis Polska Sp. z o.o. oraz Dealerzy marki Opel zastrzegają sobie prawo do zmian specyfikacji produktów. Indywidualne uzgodnienie właściwości, ceny oraz specyfikacji technicznej pojazdu następuje w umowie sprzedaży zawieranej z Dealerem marki Opel. Aktualne informacje dostępne są na www.opel.pl oraz u Dealerów marki Opel. Przedstawione informacje są aktualne w chwili ukazania się niniejszej publikacji. Producent zastrzega sobie w każdej chwili prawo do zmian zarówno w zakresie oferowanych modeli, ich kolorów, budowy i wyposażenia. Niniejsza informacja nie stanowi oferty w rozumieniu prawa i jest publikowana jedynie dla celów informacyjnych bez żadnej odpowiedzialności. Informacje dotyczące dostępności prezentowanych modeli oraz aktualnych cen detalicznych można uzyskać u Dealera marki Opel. Informacje na temat złomowania samochodów, przydatności do odzysku i recyklingu są dostępne pod adresem internetowym www.opel.pl

Stellantis Polska, 20 października 2023 r.